

System Kominów Dwuściennych <SKD-30> służy do budowy kominów i przewodów spalinowych.

Rura wewnętrzna odprowadzająca mokre spaliny z nowoczesnych energooszczędnych urządzeń grzewczych olejowych, gazowych lub na pelet i drewno wykonana jest w gatunku materiału 1.4404 wg DIN17441, płaszcz zewnętrzny z 1.4301 wg DIN17441 lub z blachy ocynkowanej malowanej, izolacja termiczna - wełna mineralna, grubość 30mm.

Maksymalna temperatura pracy systemu <SKD-30>: 600°C

Komin wykonany z elementów systemu jest konstrukcją samodzielną nie wymagającą stosowania konwencjonalnych materiałów ceramicznych.

Certyfikat Zakładowej Kontroli Produkcji 1450-CPR-0007 wydany przez INiG w Krakowie.

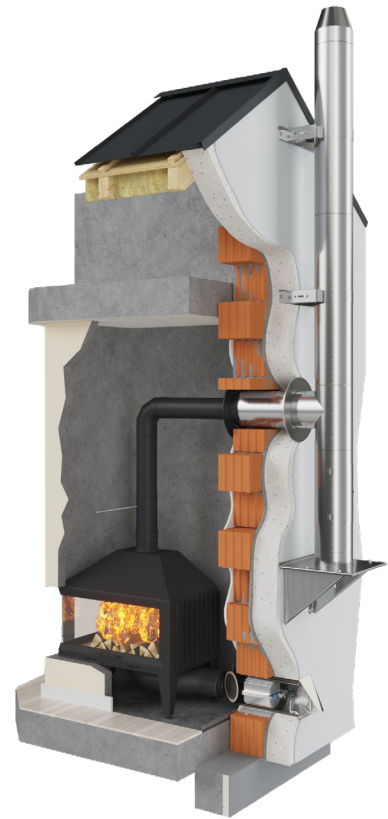

**Zastosowanie kominów i zalecane grubości blach**

Średnica DN	S, D* 1.4404	** 1.4301 / OC-ML-CZ
100	0.5	-
130	0.5	-
150	0.5	-
160		0.5
180	0.6	
190		0.5
200	0.6	-
210		0.5
240	-	0.5
260	-	0.5

**Przeznaczenie**

- S - przewody spalinowe
- D\* - przewody dymowe z urządzeń grzewczych na pelet i drewno
- \*\* - płaszcz zewnętrzny

**Tabela rozwinięć i wymiarów**

Średnica DN	Lr	Dz	Dw	Dk	Ds	s
100	315	100.8	99.9	101.8		0.5
130	415	132.6	131.6	133.6		0.5
150	475	151.7	150.7	152.7		0.5
160	505	161.2	160.2		158.9	0.5
180	570	182	180.8	183		0.6
190	595	189.9	188.9		187.5	0.5
200	630	201.1	199.9	202.1		0.6
210	660	210.6	209.6		208.2	0.5
240	753	240.3	239.1		237.8	0.5
260	818	261.2	259.6		258.5	0.5

**Wymiary**

- Lr - rozwinięcie blachy [mm]±0,1
- Dz - średnica zewnętrzna rury [mm]±0,1
- Dw - średnica wewnętrzna rury [mm]±0,1
- Dk - średnica wewnętrzna w kielichu [mm]±0,1
- Ds - średnica zewnętrzna spęczenia rury [mm]±0,1
- s - grubość blachy [mm]

**Połączenie kielichowe**

Poszczególne elementy systemu kominowego łączone są przez włożenie jednej części elementu - nypla, w drugą rozłożoną część elementu - kielicha. Dzięki połączeniu kielichowemu otrzymujemy szczelną i sztywną konstrukcję kominów. Sposób łączenia elementów umożliwia prawidłowy spływ kropli po ścianach wkładu kominowego, do miski odprowadzającej skropliny. Płaszcz zewnętrzny łączony jest spęceniem do góry co zabezpiecza komin przed wodą opadową. Elementy płaszcza zewnętrznego w miejscu łączenia należy znitować kilkoma nitami chromoniklowymi.

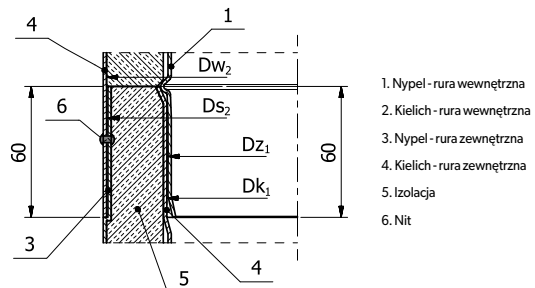

Rys. Sposób łączenia elementów rur systemu przyłączy kominowych <SKD-30-SLIM>

**Przykładowe zastosowanie elementów**

**Schemat I**

Plaszcz zewnętrzny z nierdzewnej stali szorstkowanej

LP	Nazwa elementu	Kod produktu
1	Rura prosta 1m	RPD.../.../1,0-CH/X.SZ
2	Trójnik 90	TRD.../.../90-CH/X.SZ
3	Rura prosta z wkładką dwuścienną	RPD.../.../1,0-CH/X.SZ/WD
4	Wyczystka z drzwiczkami	WCD.../...-CH/X.SZ
5	Miska z odprowadzeniem kondensatu	MSD.../...-CH/X.SZ
6	Ustnik	USD.../...-CH/X.SZ
7	Obejma mocująca	OMD-II...-X.SZ/5-15
8	Konsola wsporcza	KWD...-X.SZ/5-15
9	Rozeta	ROZ...-X.SZ

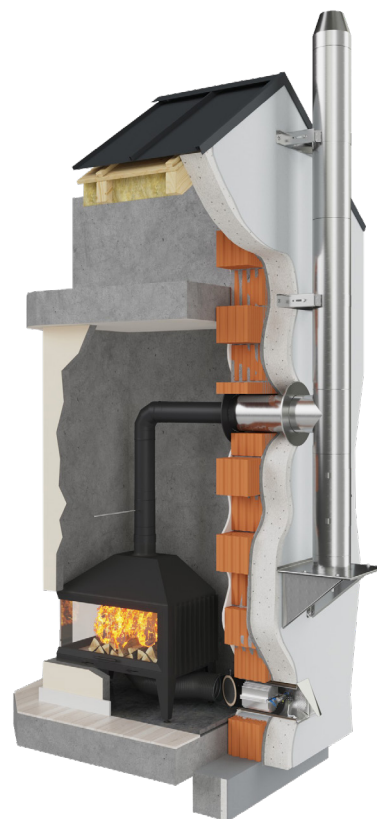
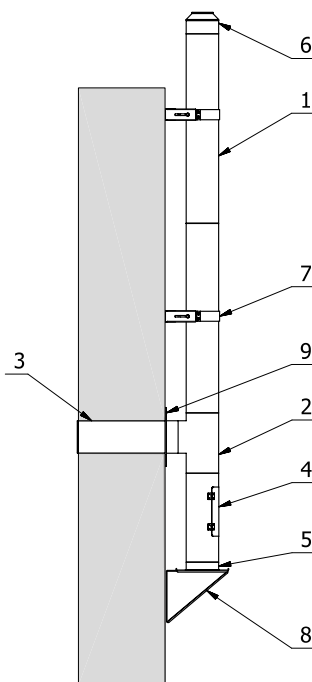

**Schemat II**

Czarny mat, malowany proszkowo plaszcz zewnętrzny

LP	Nazwa elementu	Kod produktu
1	Rura prosta 1 m	RPD.../.../1,0-CH/OC-ML.CZ
2	Rura prosta 0,5 m	RPD.../.../0,5-CH/OC-ML.CZ
3	Trójnik 90	TRD.../.../90-CH/OC-ML.CZ
4	Miska z króćcem u dołu	MSDD.../...-CH/OC-ML.CZ
5	Podpora pośrednia	PPD.../...-CH/OC-ML.CZ
6	Daszek	DKD-I.../...-CH-ML.CZ
7	Zaslepka trójnika (kielich)	ZTD.../...-CH/OC-ML.CZ-K
8	Obejma mocująca	OMD-II...-OC-ML.CZ/5-15
9	Konsola wsporcza	KWD...-OC-ML.CZ/5-15
10	Rozeta	ROZ...-OC-ML.CZ

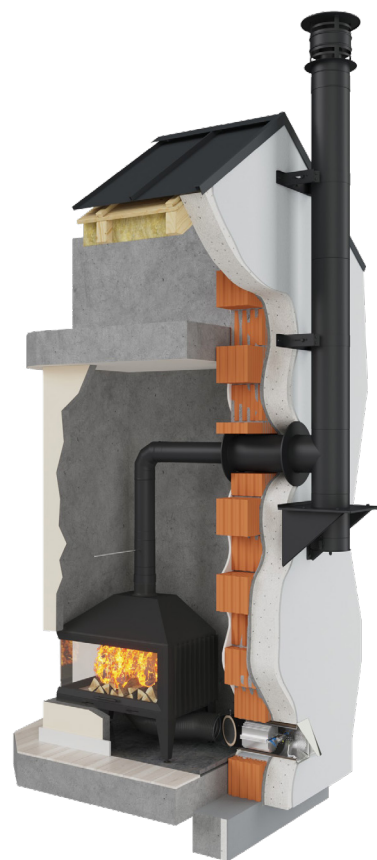
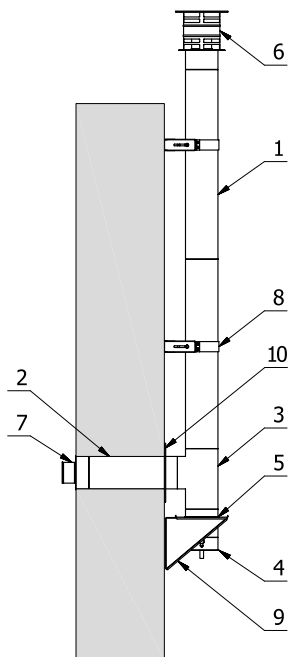

### 1. RURA PROSTA RPD

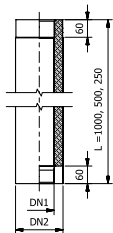

Średnica DNI/DN2	100	130	150	180	200
L [mm]	1000	1000	1000	1000	1000
Waga [kg]	7.10	8.50	9.65	11.60	12.90

#### RPD DN1 / DN2 / L - m / mp

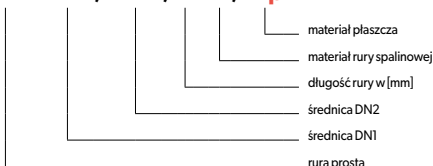

Przeznaczenie elementu	S	S - przewody spalinowe
	D*	D* - przewody dymowe
Materiał	CH	CH - bl. kwasoodporna 1.4404
	X.SZ	X.SZ - blacha 1.4301-4N
Materiał płaszcz	OC-ML.CZ	OC-ML.CZ - blacha ocynkowana malowana standardowo w kolorze czarnym
Grubość blachy s	5	5 - grubość blachy 0,5 mm
	6	6 - grubość blachy 0,6 mm

### 2. RURA PROSTA Z WKŁADKĄ DWUŚCIENNĄ RPD-WD

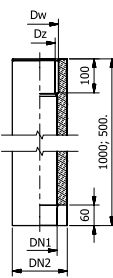

Średnica DNI/DN2	100	130	150	180	200
Dz [mm]	90	120	140	170	190
Dw [mm]	109	139	159	189	209
Waga [kg]	7.75	9.30	10.57	12.65	14.00

#### RPD DN1 / DN2 / L - m / mp / WD

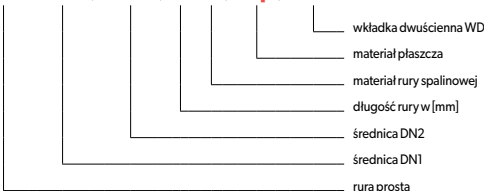

Przeznaczenie elementu	S	S - przewody spalinowe
	D*	D* - przewody dymowe
Materiał	CH	CH - bl. kwasoodporna 1.4404
	X.SZ	X.SZ - blacha 1.4301-4N
Materiał płaszcz	OC-ML.CZ	OC-ML.CZ - blacha ocynkowana malowana standardowo w kolorze czarnym
Grubość blachy s	5	5 - grubość blachy 0,5 mm
	6	6 - grubość blachy 0,6 mm

### 3. TRÓJNIK 90° TRD/90

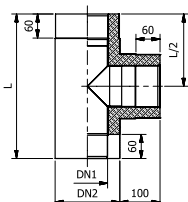

Średnica DNI/DN2	100	130	150	180	200
L [mm]	360	390	410	440	460
Waga [kg]	2.45	3.15	3.70	4.80	5.50

#### TRD DN1 / DN2 / 90 - m / mp

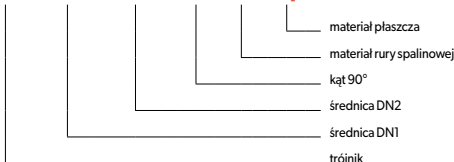

Przeznaczenie elementu	S	S - przewody spalinowe
	D*	D* - przewody dymowe
Materiał	CH	CH - bl. kwasoodporna 1.4404
	X.SZ	X.SZ - blacha 1.4301-4N
Materiał płaszcz	OC-ML.CZ	OC-ML.CZ - blacha ocynkowana malowana standardowo w kolorze czarnym
Grubość blachy s	5	5 - grubość blachy 0,5 mm
	6	6 - grubość blachy 0,6 mm

### 4. TRÓJNIK 45° TRD/45

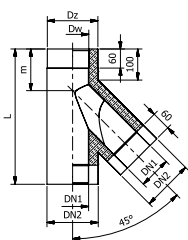

Średnica DNI/DN2	100	130	150	180	200
L [mm]	425	470	500	540	570
m [mm]	130	140	145	160	155
Waga [kg]	4.00	5.30	6.45	8.42	9.85

#### TRD DN1 / DN2 / 45 - m / mp

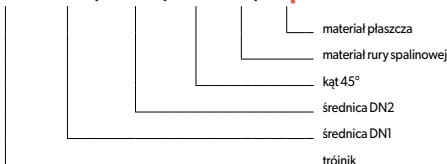

Przeznaczenie elementu	S	S - przewody spalinowe
	D*	D* - przewody dymowe
Materiał	CH	CH - bl. kwasoodporna 1.4404
	X.SZ	X.SZ - blacha 1.4301-4N
Materiał płaszcz	OC-ML.CZ	OC-ML.CZ - blacha ocynkowana malowana standardowo w kolorze czarnym
Grubość blachy s	5	5 - grubość blachy 0,5 mm
	6	6 - grubość blachy 0,6 mm

### 5. ZAŚLEPKA TRÓJNIKA - WYCZYSTKA ZTDr

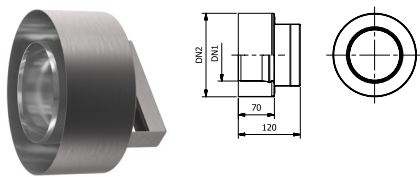

Średnica DNI/DN2	100	130	150	180	200
Waga [kg]	0.45	0.55	0.62	0.78	0.88

#### ZTDr DN1 / DN2 / m / mp - N

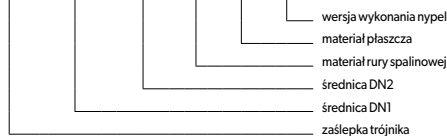

Przeznaczenie elementu	S	S - przewody spalinowe
	D*	D* - przewody dymowe
Materiał	CH	CH - bl. kwasoodporna 1.4404
	X.SZ	X.SZ - blacha 1.4301-4N
Materiał płaszczka	OC-ML.CZ	OC-ML.CZ - blacha ocynkowana malowana standardowo w kolorze czarnym
Grubość blachy s	5	5 - grubość blachy 0,5 mm
	6	6 - grubość blachy 0,6 mm

### 6. WYCZYSTKA Z DRZWICZKAMI WCD

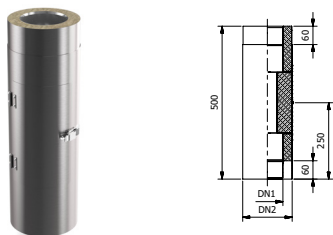

Średnica DNI/DN2	100	130	150	180	200
Waga [kg]	3.90	4.70	5.40	6.35	7.00

#### WCD DN1 / DN2 - m / mp

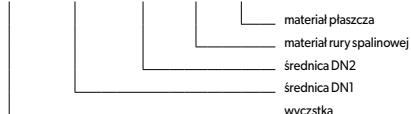

Przeznaczenie elementu	S	S - przewody spalinowe
	D*	D* - przewody dymowe
Materiał	CH	CH - bl. kwasoodporna 1.4404
	X.SZ	X.SZ - blacha 1.4301-4N
Materiał płaszczka	OC-ML.CZ	OC-ML.CZ - blacha ocynkowana malowana standardowo w kolorze czarnym
Grubość blachy s	5	5 - grubość blachy 0,5 mm
	6	6 - grubość blachy 0,6 mm

### 7. MISKA Z ODPROWADZENIEM KONDENSATU MSD

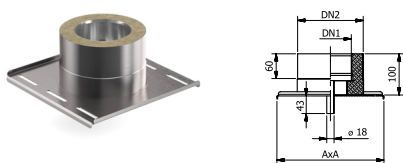

Średnica DNI/DN2	100	130	150	180	200
A [mm]	260	290	310	340	360
Waga [kg]	2.00	2.45	2.85	3.40	3.85

#### MSD DN1 / DN2 - m / mp

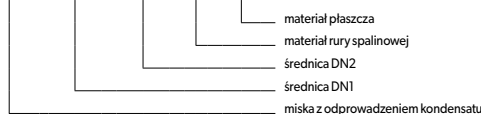

Przeznaczenie elementu	S	S - przewody spalinowe
	D*	D* - przewody dymowe
Materiał	CH	CH - bl. kwasoodporna 1.4404
	X.SZ	X.SZ - blacha 1.4301-4N
Materiał płaszczka	OC-ML.CZ	OC-ML.CZ - blacha ocynkowana malowana standardowo w kolorze czarnym
Grubość blachy s	5	5 - grubość blachy 0,5 mm
	6	6 - grubość blachy 0,6 mm

### 8. MISKA Z KRÓCCEM U DOŁU MSDD

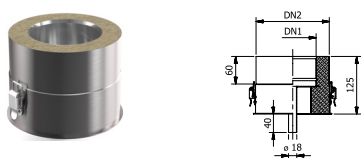

Średnica DNI/DN2	100	130	150	180	200
Waga [kg]	1.20	1.50	1.80	2.20	2.50

#### MSDD DN1 / DN2 - m / mp

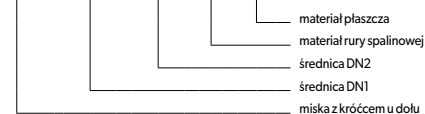

Przeznaczenie elementu	S	S - przewody spalinowe
	D*	D* - przewody dymowe
Materiał	CH	CH - bl. kwasoodporna 1.4404
	X.SZ	X.SZ - blacha 1.4301-4N
Materiał płaszczka	OC-ML.CZ	OC-ML.CZ - blacha ocynkowana malowana standardowo w kolorze czarnym
Grubość blachy s	5	5 - grubość blachy 0,5 mm
	6	6 - grubość blachy 0,6 mm

### 9. PODPORA POŚREDNIA PPD

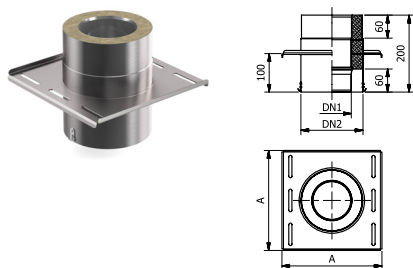

Średnica DNI/DN2	100	130	150	180	200
A [mm]	260	290	310	340	360
Waga [kg]	2.25	2.65	3.00	3.55	3.90

#### PPD DN1 / DN2 - m / mp

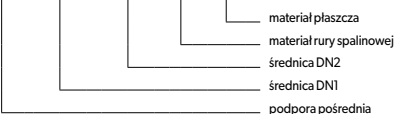

Przeznaczenie elementu	S	S - przewody spalinowe
	D*	D* - przewody dymowe
Materiał	CH	CH - bl. kwasoodporna 1.4404
	X.SZ	X.SZ - blacha 1.4301-4N
Materiał płaszczka	OC-ML.CZ	OC-ML.CZ - blacha ocynkowana malowana standardowo w kolorze czarnym
Grubość blachy s	5	5 - grubość blachy 0,5 mm
	6	6 - grubość blachy 0,6 mm

**10. DASZEK DKD**

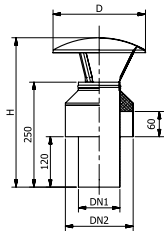

Średnica DNI/DN2	100	130	150	180	200
D [mm]	220	250	290	290	350
H [mm]	355	359	360	360	360
Waga [kg]	0.90	1.15	1.40	1.68	1.90

**DKD DN1 / DN2 - m / mp**

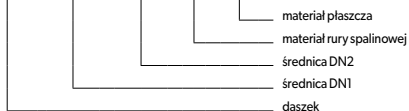

Przeznaczenie elementu	S	S - przewody spalinowe
	D*	D* - przewody dymowe
Materiał	CH	CH - bl. kwasoodporna 1.4404
	X.SZ	X.SZ - blacha 1.4301-4N
Materiał płaszcz	OC-ML.CZ	OC-ML.CZ - blacha ocynkowana malowana standardowo w kolorze czarnym
Grubość blachy s	5	5 - grubość blachy 0,5 mm
	6	6 - grubość blachy 0,6 mm

**11. DASZEK DKD-I**

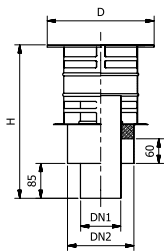

Średnica DNI/DN2	100	130	150	180	200
D [mm]	260	290	310	340	360
H [mm]	275	375	375	375	375
Waga [kg]	1.88	2.27	2.55	3.05	3.35

**DKD-I DN1 / DN2 - m / mp**

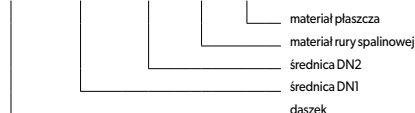

Przeznaczenie elementu	S	S - przewody spalinowe
	D*	D* - przewody dymowe
Materiał	CH	CH - bl. kwasoodporna 1.4404
	X.SZ	X.SZ - blacha 1.4301-4N
Materiał płaszcz	OC-ML.CZ	OC-ML.CZ - blacha ocynkowana malowana standardowo w kolorze czarnym
Grubość blachy s	5	5 - grubość blachy 0,5 mm
	6	6 - grubość blachy 0,6 mm

**12. DASZEK OTWIERANY DKD-II**

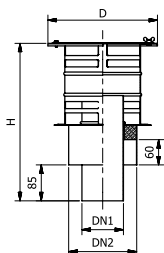

Średnica DNI/DN2	100	130	150	180	200
D [mm]	260	290	310	340	360
H [mm]	275	375	375	375	375
Waga [kg]	2.00	2.40	2.70	3.20	3.50

**DKD-II DN1 / DN2 - m / mp**

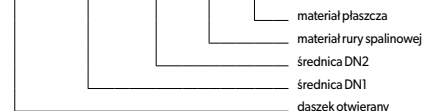

Przeznaczenie elementu	S	S - przewody spalinowe
	D*	D* - przewody dymowe
Materiał	CH	CH - bl. kwasoodporna 1.4404
	X.SZ	X.SZ - blacha 1.4301-4N
Materiał płaszcz	OC-ML.CZ	OC-ML.CZ - blacha ocynkowana malowana standardowo w kolorze czarnym
Grubość blachy s	5	5 - grubość blachy 0,5 mm
	6	6 - grubość blachy 0,6 mm

**13. USTNIK USD**

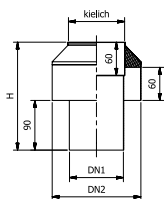

Średnica DNI/DN2	100	130	150	180	200
H [mm]	195	195	195	195	195
Waga [kg]	0.65	0.80	0.90	1.15	1.25

**USD DN1 / DN2 - m / mp**

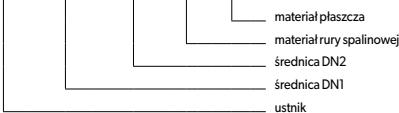

Przeznaczenie elementu	S	S - przewody spalinowe
	D*	D* - przewody dymowe
Materiał	CH	CH - bl. kwasoodporna 1.4404
	X.SZ	X.SZ - blacha 1.4301-4N
Materiał płaszcz	OC-ML.CZ	OC-ML.CZ - blacha ocynkowana malowana standardowo w kolorze czarnym
Grubość blachy s	5	5 - grubość blachy 0,5 mm
	6	6 - grubość blachy 0,6 mm

**14. KOLANO STAŁE KSD/90**

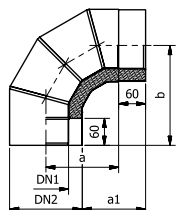

Średnica DNI/DN2	100	130	150	180	200
a [mm]	162	174	180	199	206
a1 [mm]	141	139	135	139	135
b [mm]	222	234	240	259	266
Waga [kg]	2.58	3.25	3.82	4.96	5.65

**KSD DN1 / DN2 / 90 - m / mp**

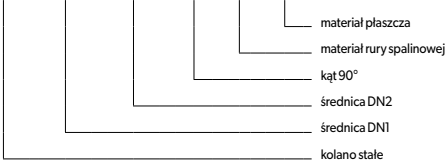

Przeznaczenie elementu	S	S - przewody spalinowe
	D*	D* - przewody dymowe
Materiał	CH	CH - bl. kwasoodporna 1.4404
	X.SZ	X.SZ - blacha 1.4301-4N
Materiał płaszcz	OC-ML.CZ	OC-ML.CZ - blacha ocynkowana malowana standardowo w kolorze czarnym
Grubość blachy s	5	5 - grubość blachy 0,5 mm
	6	6 - grubość blachy 0,6 mm

### 15. KOLANO STAŁE KSD/45

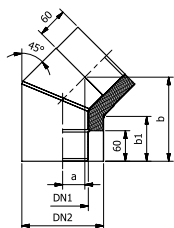

Średnica DN1/DN2	100	130	150	180	200
	160	190	210	240	260
a [mm]	44	44	49	49	62
a1 [mm]	88	82	85	79	93
b [mm]	166	166	179	179	209
Waga [kg]	1.56	1.87	2.28	2.76	3.53

#### KSD DN1 / DN2 / 45 - m / mp

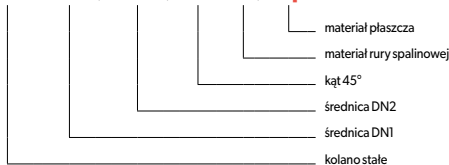

Przeznaczenie elementu	S	S - przewody spalinowe
	D*	D* - przewody dymowe
Materiał	CH	CH - bl. kwasoodporna 1.4404
Materiał płaszcz	X.SZ	X.SZ - blacha 1.4301-4N
	OC- ML.CZ	OC-ML.CZ - blacha ocynkowana malowana standardowo w kolorze czarnym
Grubość blachy s	5	5 - grubość blachy 0,5 mm
	6	6 - grubość blachy 0,6 mm

### 16. KOLANO STAŁE KSD/30

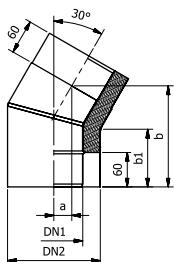

Średnica DN1/DN2	100	130	150	180	200
	160	190	210	240	260
a [mm]	31	31	31	31	31
a1 [mm]	100	96	94	90	87
b [mm]	176	176	176	176	176
Waga [kg]	1.56	1.87	2.15	2.58	2.75

#### KSD DN1 / DN2 / 30 - m / mp

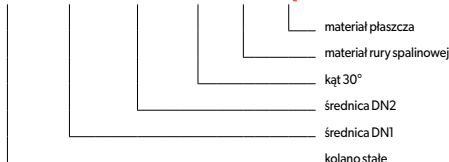

Przeznaczenie elementu	S	S - przewody spalinowe
	D*	D* - przewody dymowe
Materiał	CH	CH - bl. kwasoodporna 1.4404
Materiał płaszcz	X.SZ	X.SZ - blacha 1.4301-4N
	OC- ML.CZ	OC-ML.CZ - blacha ocynkowana malowana standardowo w kolorze czarnym
Grubość blachy s	5	5 - grubość blachy 0,5 mm
	6	6 - grubość blachy 0,6 mm

### 17. ZAŚLEPKA TRÓJNIKA ZTD-K (N)

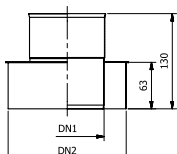
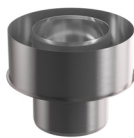
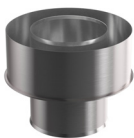

K - kielichowa  
dla TR90

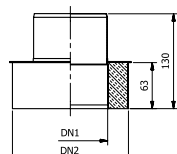

N - nypłowa  
dla TR45

Średnica DN1/DN2	100	130	150	180	200	
	160	190	210	240	260	
Waga [kg]	ZTD-K	0.37	0.45	0.51	0.65	0.72
	ZTD-N	0.62	0.75	0.85	1.05	1.18

#### ZTD DN1 / DN2 - m / mp - K / N

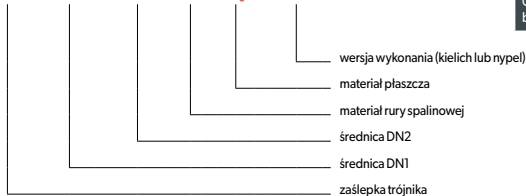

Przeznaczenie elementu	S	S - przewody spalinowe
	D*	D* - przewody dymowe
Materiał	CH	CH - bl. kwasoodporna 1.4404
Materiał płaszcz	X.SZ	X.SZ - blacha 1.4301-4N
	OC- ML.CZ	OC-ML.CZ - blacha ocynkowana malowana standardowo w kolorze czarnym
Grubość blachy s	5	5 - grubość blachy 0,5 mm
	6	6 - grubość blachy 0,6 mm

### 18. OBEJMA MOCUJĄCA OMD-II

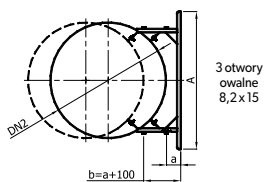

Średnica DN2	160	190	210	240	260
A [mm]	354	380	380	409	416
Waga [kg]	1.08	1.14	1.15	1.23	1.26

#### OMD-II DN2 - m / 5-15

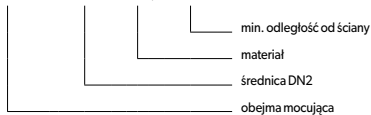

Przeznaczenie elementu	S	S - przewody spalinowe
	D*	D* - przewody dymowe
Materiał	X.SZ	X.SZ - blacha 1.4301-4N
	OC- ML.CZ	OC-ML.CZ - blacha ocynkowana malowana standardowo w kolorze czarnym

## 19. KONSOLA WSPORCZA KWD

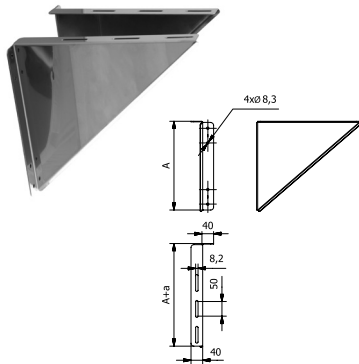

Średnica DN2	160	190	210	240	260
A [mm]	254	304	304	354	354
Waga [kg]	2.00	2.60	2.60	3.25	3.25

### KWD DN2 - m / a-(a+100)



Przeznaczenie elementu	S	S - przewody spalinowe
	D*	D* - przewody dymowe
Materiał	X.SZ	X.SZ - blacha 1.4301-4N
	OC-ML.CZ	OC-ML.CZ - blacha ocynkowana malowana standardowo w kolorze czarnym

## 20. ROZETA ROZ

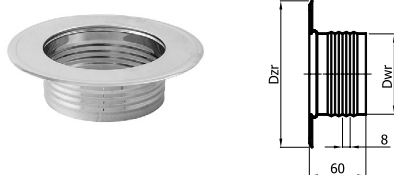

Średnica DN	160	190	210	240	260
Dwr [mm]	166	196	216	246	266
Dzr [mm]	257	287	307	337	357
Waga [kg]	0.25	0.29	0.32	0.36	0.39

### ROZ x - m

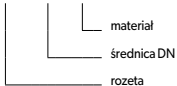

Przeznaczenie elementu	S	S - przewody spalinowe
	D*	D* - przewody dymowe
Materiał	X.SZ	X.SZ - blacha 1.4301-4N
	OC-ML.CZ	OC-ML.CZ - blacha ocynkowana malowana standardowo w kolorze czarnym
Grubość blachy s	5	5 - grubość blachy 0,5 mm